

**Kérjük, használat előtt figyelmesen  
olvassa el ezt a kézikönyvet!**

**Használati útmutató**



## **Elektromos fűszegélynyíró**

KS BCT-1400

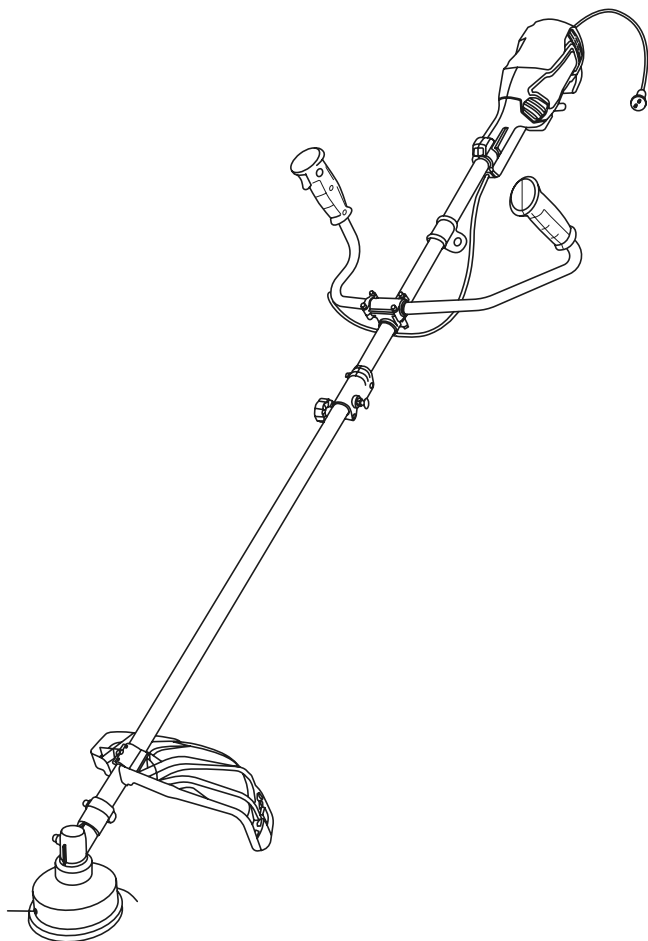



Köszönjük, hogy a **Könnér & Söhnen®** termékeit választotta. Ez a kézikönyv rövid ismertetést nyújt a biztonsági követelményekről, az üzembe helyezési eljárásokról és a használati utasításokról. További információk a támogatási részben érhetők el: [konner-sohnen.com/pages/instructions](http://konner-sohnen.com/pages/instructions)A kézikönyvet a QR-kód beolvasásával vagy a hivatalos importőr weboldalán is letöltheti **[konner-sohnen.com/pages/instructions](http://konner-sohnen.com/pages/instructions)**

A kézikönyvet a QR-kód beolvasásával vagy a hivatalos importőr weboldalán is letöltheti: **[www.konner-sohnen.com](http://www.konner-sohnen.com)**



*Kérjük, használat előtt figyelmesen olvassa el ezt a kézikönyvet!*

A gyártó fenntartja a jogot olyan módosítások végrehajtására, amelyek nem feltétlenül szerepelnek ebben a kézikönyvben, beleértve:

- A gyártó fenntartja a jogot a termék kialakításának, konfigurációjának és felépítésének módosítására.
- A kézikönyvben szereplő képek és ábrák csak tájékoztató jellegűek, és eltérhetnek a termék tényleges alkatrészeitől és jelöléseitől.

Kapcsolati információkat, amelyeket bármilyen probléma esetén használhat, a kézikönyv végén talál. A kézikönyvben szereplő minden információ a kiadás időpontjában a legjobb tudásunk szerint helyes. A szervizközpontok aktuális listája a hivatalos importőr weboldalán található: **[www.konner-sohnen.com](http://www.konner-sohnen.com)**



**FIGYELEM – VESZÉLY!**



**A jelöléssel ellátott ajánlások be nem tartása súlyos sérülést vagy halált okozhat a kezelő vagy harmadik személyek számára.**



**FONTOS!**



**Hasznos információk a gép működtetése során.**

## BIZTONSÁGI UTASÍTÁSOK

1



**WARNING!**



**Olvassa el az összes utasítást. Az alábbi utasítások figyelmen kívül hagyása áramütést, tüzet és/vagy súlyos sérülést okozhat. Az alábbi figyelmeztetésekben szereplő „elektromos kéziszerszám” kifejezés az elektromos hálózatról működtetett, vezetékes elektromos kéziszerszámokra vonatkozik.**

### ŐRIZZE MEG EZEKET AZ UTASÍTÁSOKAT

#### 1) MUNKATERÜLET

- Tartsa a munkaterületet tisztán és jól megvilágítva. A rendetlen és sötét munkaterületek növelik a balesetek kockázatát.
- Ne használjon elektromos kéziszerszámokat robbanásveszélyes környezetben, például gyúlékony folyadékok, gázok vagy por jelenlétében. Az elektromos kéziszerszámok szikrákat keltenek, amelyek meggyújthatják a port vagy a gőzöket.
- Az elektromos kéziszerszám használata közben tartsa távol a gyermekeket és a közelben tartózkodó személyeket. A figyelemelterelés következtében elveszítheti az irányítást a szerszám felett.

#### 2) ELEKTROMOS BIZTONSÁG

- Az elektromos kéziszerszám csatlakozódugójának illeszkednie kell a hálózati aljzathoz. Soha ne módosítsa semmilyen módon a csatlakozódugót. Ne használjon adaptercsatlakozót földelt elektromos kéziszerszámokhoz. A módosítatlan csatlakozódugók és a hozzájuk illeszkedő aljzatok csökkentik az áramütés kockázatát.

b) Kerülje a test érintkezését földelt felületekkel, például csövekkel, radiátorokkal, tűzhelyekkel és hűtőszekrényekkel. Ha a teste földelve van, megnő az áramütés veszélye.

c) Ne tegye ki az elektromos kéziszerszámokat esőnek vagy nedves környezetnek. Az elektromos kéziszerszámba jutó víz növeli az áramütés veszélyét.

d) Ne használja helytelenül a hálózati kábelt. Soha ne használja a kábelt az elektromos kéziszerszám hordozására, húzására vagy a csatlakozódugó kihúzására. Tartsa távol a kábelt hőtől, olajtól, éles szélektől és mozgó alkatrészekről. A sérült vagy összegabalyodott kábelek növelik az áramütés veszélyét.

e) Ha az elektromos kéziszerszámot kültéren használja, kültéri használatra alkalmas hosszabbítókábelt használjon. A kültéri használatra alkalmas kábel használata csökkenti az áramütés veszélyét.

### 3) SZEMÉLYI BIZTONSÁG

a) Legyen körültekintő. Figyeljen arra, amit csinál, és használja a józan eszét az elektromos kéziszerszám működtetése közben. Ne használja a szerszámot, ha fáradt, illetve kábítószert, alkoholt vagy gyógyszer hatása alatt áll. Az elektromos kéziszerszám használata közben egy pillanatnyi figyelmetlenség is súlyos személyi sérülést okozhat.







b) Használjon egyéni védőfelszerelést. Mindig viseljen szemvédőt. A megfelelő körülmények között használt védőfelszerelések, például porvédő maszk, csúszásmentes munkavédelmi lábbeli, védősisak vagy hallásvédő csökkenti a személyi sérülések kockázatát.

c) Kerülje el a véletlen bekapcsolást. A hálózati csatlakoztatás előtt győződjön meg arról, hogy a kapcsoló kikapcsolt állásban van. Balesetveszélyes, ha az elektromos kéziszerszámot úgy viszi, hogy az ujjá a kapcsolón van, vagy ha bekapcsolt állapotban csatlakoztatja az elektromos hálózathoz.

d) Az elektromos kéziszerszám bekapcsolása előtt távolítson el minden beállítókulcsot vagy csavarkulcsot. Az elektromos kéziszerszám forgó részén hagyott csavarkulcs vagy beállítókulcs személyi sérülést okozhat.

e) Ne nyújtózkodjon túl messzire. Mindig ügyeljen a stabil testhelyzetre és az egyensúly megtartására. Az lehetővé teszi az elektromos kéziszerszám jobb irányítását váratlan helyzetekben.

f) Viseljen megfelelő ruházatot. Ne viseljen bő ruházatot vagy ékszereket. Tartsa távol haját, ruházatát és kesztyűjét a mozgó alkatrészekről. A bő ruházat, az ékszerek vagy a hosszú haj beakadhatnak a mozgó alkatrészekbe.

	Garantált hangteljesítményszint.
	Ne tegye ki esőnek és nedvességnek.
	Vigyázzon a leeső tárgyakra. Tartsa távol a közelben tartózkodó személyeket.
	Figyelem! Ha az elektromos kábel megsérül, azonnal kapcsolja ki az áramellátást.
	Tartsa a közelben tartózkodó személyeket legalább 15 m távolságban.
	Viseljen egyéni védőfelszerelést. Mindig viseljen védőszemüveget, vagy még inkább arcvédőt, hallásvédőt, védősisakot, vágásálló munkaruházatot és csúszásmentes talppal ellátott, vágásálló munkavédelmi lábbelit.

### RENDELTESSZERŰ HASZNÁLAT

Ez a gép vágószállal felszerelve fű és gyomok vágására szolgáló szegélynyíróként használható. A gép bármilyen más célú használata vagy módosítása tilos, és súlyos veszéllyel jár.

## b. MŰSZAKI ADATOK

<b>Modell</b>	<b>KS BCT-1400</b>
<b>Teljesítmény</b>	1400 watts
<b>Feszültség</b>	230V-50Hz
<b>Fordulatszám (bozótvágó)</b>	7500 ford./perc
<b>Vágási átmérő (bozótvágó)</b>	255mm
<b>A vágótárcsa vastagsága (bozótvágó)</b>	1,4 mm
<b>Fordulatszám (fűszegélynyíró)</b>	7000 ford./perc
<b>Vágási átmérő (fűszegélynyíró)</b>	420mm
<b>A vágószál vastagsága (fűszegélynyíró)</b>	1.6mm
<b>Csomagolási méretek (H x Sz x M)</b>	940×260×130 mm
<b>Bruttó/nettó tömeg</b>	5,6/4,5 kg

Garantált hangteljesítményszint  
Rezgésérték

$L_{WA} = 96 \text{ dB(A)}$   
 $4,421 \text{ m/s}^2 \quad K = 1.5 \text{ m/s}^2$

## A TERMÉK

2

### a. LEÍRÁS

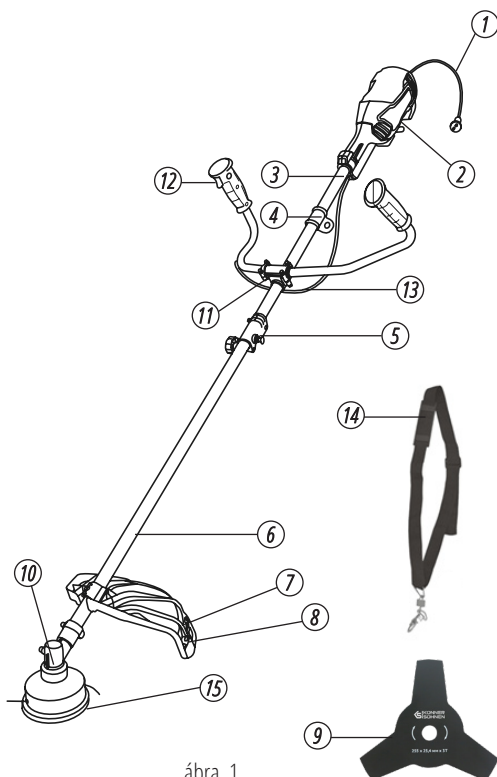

ábra. 1

### A CSOMAG TARTALMA

- Bozótvágó
- Védőburkolat
- Heveder
- Vágótárcsa
- Damilfej
- Dugókulcs
- Imbuszkulcs

1. Hálózati kábel
2. Motor
3. Felső csőszár
4. Hevedertartó
5. Csatlakozóelem
6. Alsó csőszár
7. Védőburkolat
8. Vágószál
9. Fém vágótárcsa
10. Szőghajtás
11. Fogantyútartó
12. Fogatyúk be-/kikapcsolóval és a kapcsoló reteszelését oldó gombbal
13. Elektromos vezeték
14. Heveder
15. Vágófej

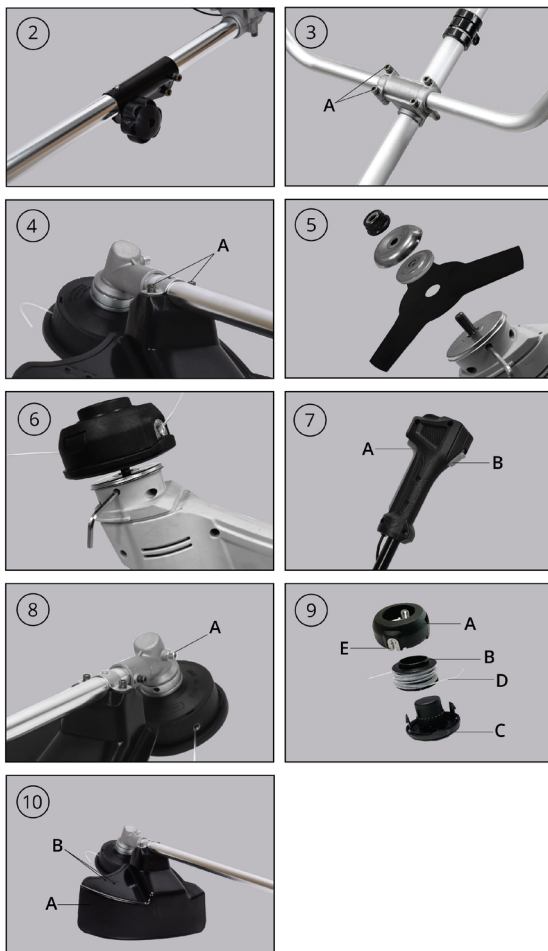

**WARNING!**



A készüléken végzett munkák előtt válassza le azt az elektromos hálózatról. Kizárólag eredeti alkatrészeket használjon, és a bozótvágó összeszerelése során járjon el körültekintően. Sérülésveszély áll fenn! A munka megkezdése előtt szerelje fel a vágóeszköz védőburkolatát, és illessze össze a hajtószár két csőrészét. Az alábbi utasítások szerint szerelje össze a készüléket, és vegye figyelembe a fenti ábrákat.

### A HAJTÓSZÁR KÉT CSŐRÉSZÉNEK ÖSSZESZERELÉSE (2. ÁBRA)

1. Illessze össze a cső alakú hajtószár két részét úgy, hogy az alsó cső felső részén található furat megfelelő helyzetben legyen. A helyes rögzítéskor kattanás hallható.
2. Helyezze fel a csavaros rögzítőkupakokat a megfelelő irányban, majd húzza meg.
3. A készülék elindítása előtt ellenőrizze, hogy az alsó cső megfelelően van-e felszerelve és biztonságosan rögzítve. Győződjön meg arról, hogy a hajtószár rögzítőeleme zárt és megfelelően biztosított, valamint a helyes pozícióban van.

### **SZÉTSZERELÉS**

A szétszereléshez hajtsa végre a 8.1. pontban leírt lépéseket fordított sorrendben. Emelje fel a takarólemezt, nyomja meg a rögzítőfület, majd távolítsa el az alsó csövet.

### **A KORMÁNYFOGANTÚ FELSZERELÉSE (3. ÁBRA)**

1. Lazítsa meg a felső csövön található négy imbuszcavart (A), majd távolítsa el a fogantyútartó bilincset.
2. Helyezze a kormányfogantút a tartóelembbe, majd rögzítse a tartóbilincsel és a négy imbuszcavarral az ábrán látható módon.
3. Rögzítse az elektromos vezetéket a nagyobb bilincsel a felső csőhöz, a kisebb bilincsel pedig a multifunkciós fogantyúhoz.

Ügyeljen arra, hogy az elektromos vezeték ne törjön meg és ne sérüljön meg.

### **A VÉDŐBURKOLAT FELSZERELÉSE (4. ÁBRA)**

Helyezze a védőburkolatot a hajtószárra. Csavarja be és húzza meg az imbuszcavarakat az ábrán látható módon.

### **A FÉM VÁGÓTÁRCSA FELSZERELÉSE (5. ÁBRA)**

A fém vágótárcsával végzett munka során viseljen védőkesztyűt.

1. Helyezze az alkatrészeket a tengelyre az alábbi sorrendben:
2. Meghajtótárcsa, fém vágótárcsa, hajtóalátét, védőcsésze és rögzítőanya.
3. Rögzítse a tengelyt úgy, hogy a fém rudat a szöghajtómű oldalán és a meghajtótárcsán található furatba helyezi. A mellékelt kulccsal húzza meg a rögzítőanyát az óramutató járásával ellentétes irányban.

### **SZÉTSZERELÉS:**

Helyezze a tengely rögzítésére szolgáló fém csapot a szöghajtómű oldalán és a meghajtótárcsán található furatba.

A kulccsal lazítsa meg a rögzítőanyát az óramutató járásával megegyező irányban, majd távolítsa el a védőcsészt, a hajtóalátétet és a fém vágótárcsát.

### **A DAMILFEJ FELSZERELÉSE (6. ÁBRA)**

1. Helyezze a meghajtótárcsát az orsóra. Kézzel csavarja fel a damilfejet az óramutató járásával ellentétes irányban az ábrán látható módon. A behelyezett fém rúddal akadályozza meg a hajtótengely elfordulását.
2. Soha ne használja a vágófejet a műanyag védőburkolat nélkül.

### **SZÉTSZERELÉS:**

Kézzel csavarja le a damilfejet. Rögzítse a hajtótengelyt a 6. ábrán látható módon behelyezett fém rúddal.

### **A HEVEDER RÖGZÍTÉSE**

A készülékkel végzett munka során mindig használja a hevedert. A heveder levétele előtt mindig kapcsolja ki a készüléket. Sérülésveszély áll fenn.

1. Rögzítse a hevedert.
2. A szíj segítségével úgy állítsa be a vállpánt hosszát, hogy a rögzítési pont körülbelül 10 cm-rel a csípő alatt helyezkedjen el.

## **ÜZEMELTETÉS**

## **4**

### **A BOZÓTVÁGÓ HASZNÁLATA**

Ne használja a készüléket védőburkolat nélkül. Minden használat előtt ellenőrizze, hogy a készülék megfelelően működik-e. Győződjön meg arról, hogy a hálózati feszültség megfelel az adattáblán feltüntetett értéknek. Az elektromos bozótívágó használata közben mindig viseljen megfelelő védőfelszerelést.

Védje magát a zajtól, és tartsa be a helyi előírásokat.

### **BE-/KIKAPCSOLÁS (7. ÁBRA)**

1. Csatlakoztassa a készüléket az elektromos hálózathoz.

Álljon stabilan, és két kézzel erősen tartsa a készüléket. Ne helyezze a vágófejet a talajra.

2. A bekapcsoláshoz nyomja meg jobb hüvelykujjával a biztonsági reteszt (B), majd nyomja meg a be-/kikapcsolót (A). Ezután engedje el a biztonsági reteszt.

3. A leállításához engedje el a be-/kikapcsolót (A). Folyamatos üzemmódba történő rögzítés nem lehetséges. A készülék kikapcsolása után a vágófej még néhány másodpercig tovább forgog. A be-/kikapcsolót nem szabad bekapcsolt helyzetben rögzíteni.

A kapcsoló elengedésekor a motornak le kell állnia. Ha a kapcsoló sérült, ne használja tovább a készüléket.

### A DAMILSZÁL MEGHOSSZABBÍTÁSA

YA készülék két damilszálas, félautomata száladagoló rendszerrel van felszerelve. Bekapcsolt bozótívágó mellett enyhén érintse a damilfej adagológombját a talajhoz. A damilszálak automatikusan kijebb húzódnak. A szálak hosszát a védőburkolaton található vágókés automatikusan megfelelő méretűre vágja.

Figyelem! A megfelelő vágás biztosítása érdekében rendszeresen tisztítsa meg a damilvágó kést.

Rendszeresen ellenőrizze, hogy a nejlon damilszál nem sérült-e, és megfelelő hosszúságú-e.

Ha a vágási teljesítmény csökken, kapcsolja be a készüléket, és tartsa a fű felett. Enyhén érintse a vágófejet a talajhoz. A damilszálak automatikusan meghosszabbodnak.

Ha a damilszál vége 2,5 cm-nél rövidebb:

- Kapcsolja ki a készüléket, és válassza le az elektromos hálózatról.
- Nyomja meg az orsót a rögzítéséhez, majd erőteljesen húzza ki a megmaradt damilszálat.
- A túl rövid damilszál nem rendelkezik elegendő centrifugális erővel az automatikus meghosszabbodáshoz.

Ha a damilszál vége nem látható:

- Cserélje ki a vágófejet. Lásd a „Karbantartás és tisztítás” című fejezetet.

### VÁGÁSI UTASÍTÁSOK

- Használat közben mindig viseljen megfelelő hevedert és védőruházatot.
- A készülék elindításakor és használata közben ügyeljen arra, hogy a vágófej ne érjen kőhöz, kavicsához, vezetékhez vagy más idegen tárgyhoz.
- Használat közben ne gyakoroljon túlzott nyomást a készülékre.
- Kerülje a rögzített tárgyakkal, például kövekkel, falakkal, kerítésekkel vagy lécekkel való érintkezést. A megfelelő távolság megtartásához használja a védőburkolat szélét.
- Ne haladjon át a működő készülékkel a hálózati kábelen. Ez károsodást okozhat. A kábelnek mindig a kezelő mögött kell maradnia.
- Kapcsolja be a készüléket, mielőtt a fűhöz közelítené.
- A nyírást az elektromos csatlakozás közelében kezdje, és attól távolodva dolgozzon. Ügyeljen arra, hogy a hálózati kábel ne kerüljön a vágófej közelébe.
- A magas füvet több lépésben, felülről lefelé haladva vágja le.
- Ne vágjon nyirkos vagy nedves füvet.

### MUNKAVÉGZÉS A DAMILFEJEL

- A rövid vagy elhasználódott damilszál nem vág megfelelően. Ha a vágási teljesítmény csökken, ellenőrizze, hogy maradt-e damilszál az orsón. Olvassa el „A damilszál meghosszabbítása” című részt.
- Használat közben mindig tartsa a vágófejet közvetlenül a talaj felett, és finoman mozgassa a készüléket egyik oldalról a másikra. Lassan vágjon, és tartsa a készüléket körülbelül 30°-os szögben előredöntve.

### MUNKAVÉGZÉS A FÉM VÁGÓTÁRCSÁVAL

Győződjön meg arról, hogy a vágótárcsa megfelelően van felszerelve. A sérült vagy tompa vágótárcsát cserélje ki. Sérülésveszély áll fenn!

- A vágótárcsát csak akadálymentes területeken használja. Állapítsa meg a munkaterületet, és távolítson el minden idegen tárgyat. Kerülje a kövekkel, fémekkel és más akadályokkal való ütközést. A vágótárcsa megsérülhet, és visszarúgás veszélye áll fenn.
- Rendszeresen ellenőrizze, hogy a vágótárcsa nem sérült-e, és szükség esetén cserélje ki.
- Ne használja a készüléket hulladék, sűrű bozót vagy bokrok vágására.
- Használat közben tartsa a vágófejet a talaj felett, és egyenes ívben mozgassa a készüléket balról jobbra, majd jobbról balra.
- Ne tartsa ferdén a vágófejet.

A készüléken végzett munkák előtt húzza ki a hálózati csatlakozódugót.

### A SZÖGHAJTÁS KARBANTARTÁSA

Minden használat előtt ellenőrizze a szöghajtás kenését, és szükség esetén töltsön be kenőzsírt (8A ábra). Használjon Castrol LMX vagy más, hasonló lítiumbázisú kenőzsírt. Távolítsa el a szöghajtás házának oldalán található csavart.

### A VÁGÓFEJ CSERÉJE (9. ÁBRA)

1. Válassza le a készüléket az elektromos hálózatról.
2. Fordítsa a készüléket felfelé úgy, hogy a vágófej felemelkedjen.
3. Az orsóház és az orsó csak egymásba van illesztve. A szétszereléshez válassza le a fedelet (A) a házról (C), majd vegye ki az orsót (B).
4. Az orsót egy rugó támasztja alá. A rugó mindkét oldalán, felül és alul, egy-egy alátét található.
5. A „D” orsó damilszállal történő újrátöltéséhez vezesse át a szálakat a ház nyílásain (E). Tartsa a damilszálakat az orsóház nyílásaiban (E), majd nyomja az orsót a házba. Húzza meg mindkét szálát. Ellenőrizze, hogy a rugó és az alátétek megfelelően vannak-e behelyezve. Helyezze vissza az orsófedeleket.
6. Nyomja meg és tartsa lenyomva a gombot (D), majd húzza ki a damilszálát annyira, hogy kellő mértékben túlnyúljon az automatikus szálvágó késen.

### A DAMILVÁGÓ KÉS CSERÉJE (10. ÁBRA)

Ellenőrizze a damilvágó kés állapotát.

1. Lazítsa meg a rögzítőcsavarokat (B), majd távolítsa el a kést (A).
2. Helyezzen be egy új kést, és rögzítse csavarhúzóval.

### TISZTÍTÁS

- Rendszeresen tisztítsa és tartsa karban a készüléket. Ez biztosítja a megfelelő teljesítményt és a hosszú élettartamot.
- Minden használat után távolítsa el a fűvet és a földmaradványokat a bozótvégéről és a védőburkolatról.
- Tartsa tisztán és fűmaradványoktól mentesen a szellőzőnyílásokat.
- A készüléket puha kefével vagy törülköendővel tisztítsa meg.

Ne permetezzen vizet a készülékekre, és ne merítse vízbe. Ne használjon tisztítószereket vagy oldószereket. Ezek helyrehozhatatlanul károsíthatják a készüléket. A vegyszerek megtámadhatják a készülék műanyag alkatrészeit.

### SZERVIZ ÉS PÓTALKATRÉSZEK

A készüléket kizárólag szakképzett személyzettel, eredeti pótalkatrészek használatával ellenőriztesse és javíttassa. Ez biztosítja a készülék biztonságos működésének megőrzését. Ha műszaki tanácsra, javításra vagy eredeti pótalkatrészekre van szüksége, forduljon az Önhöz legközelebbi K&S szervizközponthoz. A szervizközpontokkal kapcsolatos információk és címek a következő weboldalon találhatóak: [www.koerner-soehnen.com](http://www.koerner-soehnen.com)

Pótalkatrész rendelésekor adja meg az alkatrész cikkszámát.

### TÁROLÁS

- Minden használat után tisztítsa meg a készüléket és annak tartozékait. Ez megakadályozza a szennyeződések felhalmozódását.
- A készüléket száraz, portól védett és gyermekek számára hozzáférhetetlen helyen tárolja.
- Ne tárolja a készüléket közvetlen napfényben.
- Ne helyezze a készüléket műanyag zsákba, mert penész képződhet.
- Ne helyezze a készüléket úgy tárolásba, hogy a védőburkolatra támaszkodjon. Akassza fel a falra a fogantyú felső részénél. Ügyeljen arra, hogy a védőburkolat semmilyen tárggyal ne érintkezzen. Ellenkező esetben a védőburkolat deformálódhat, ami megváltoztathatja annak biztonsági tulajdonságait.



Az elektromos termékeket nem szabad a háztartási hulladékkal együtt ártalmatlanítani. Az elektromos és elektronikus berendezések hulladékairól szóló 2012/19/EU európai irányelv, valamint annak nemzeti jogba törtéő átültetése értelmében a használt elektromos termékeket elkülönítve kell gyűjteni, és az erre kijelölt gyűjtőhelyeken kell leadni. Az újrahasznosítással kapcsolatos tanácsért forduljon a helyi hatóságokhoz vagy a kereskedőhöz.

## A GARANCIÁLIS SZOLGÁLTATÁS FELTÉTELEI

A Könnér & Söhnen minden termékre 1 év garanciát biztosít az eredeti vásárló számára. A termékek aktuális listája a hivatalos importőr weboldalán tekinthető meg. Amennyiben a helyi jogszabályok szerint a garanciális időszak meghaladja az 1 évet, a garancia érvényesítésével kapcsolatban forduljon a helyi értékesítőhöz. A garanciális időszak a végfelhasználó által történő kiskereskedelmi vásárlás napján kezdődik. A vásárlást igazoló bizonylatot a teljes garanciális időszak alatt őrizze meg. Ez a termék nem kereskedelmi célú használatra készült. A garancia nem terjed ki az alábbi esetekre:

- A felhasználó nem tartotta be a jelen használati útmutatóban foglalt utasításokat.
- A terméken található azonosító matricák, címkék, sorozatszámok vagy egyéb jelölések sérültek vagy hiányoznak.
- A termék meghibásodását nem megfelelő szállítás, tárolás vagy karbantartás okozta.
- Mechanikai sérülések esetén, például repedések, letörések, ütés- vagy leesésnyomok, a burkolat, a tápkábel, a csatlakozódugó vagy bármely más alkatrész deformációja, valamint idegen tárgyak készülékbe kerülése esetén.
- Amennyiben a termék megfelelő működése por- és szennyeződésmegszüntetéssel, megfelelő beállítással, karbantartással vagy egyéb hasonló művelettel helyreállítható.
- A meghibásodást a termék túlterhelése okozta.
- Az elektromos kábeleken vagy csatlakozódugókon mechanikai vagy hőhatás okozta sérülés jelei láthatók.
- Amennyiben idegen folyadékok, tárgyak, fémforgácsok vagy egyéb szennyeződések kerültek a termék belsejébe.
- A károsodást természeti tényezők, például szennyeződés, por, nedvesség, magas vagy alacsony hőmérséklet, vis maior vagy a gyártó ellenőrzési körén kívül eső természeti katasztrófák okozták, például földrengés, tornádó, tűz vagy háború.
- A természetes módon elhasználódó alkatrészekre és tartozékokra, például biztosítékokra, izzókra, kulcsokra, gombokra, műanyag és gumialkatrészekre, lítiumakkumulátorok töltőire, szűrőkre, fogyóeszközökre, valamint a normál elhasználódásra.
- Megelőző karbantartásra, például tisztításra és mosásra, továbbá telepítésre és beállításra.
- A terméket módosították vagy átalakították.
- Hosszú távú használatból eredő természetes elhasználódás, az élettartam vége, valamint esztétikai hibák esetén.
- A termék használatát a meghibásodás észlelése után nem állították le, hanem tovább folytatták.



# Ek megfelelőségi nyilatkozat

Nr. 177

Az alábbi termékeket a felsorolt szabványok szerint megvizsgáltuk, és megállapítottuk, hogy megfelelnek az elektromágneses összeférhetőségről szóló 2014/30/EU európai parlamenti és tanácsi irányelvnek, valamint a gépekről szóló 2006/42/EK irányelvnek.

Gyártó: DIMAX INTERNATIONAL GmbH  
Cím: Flinger Broich 203, 40235 Düsseldorf, Németország  
Termék: Elektromos fűszegélynyíró „Könnner & Söhnen”  
Típus / Modell: KS BCT-1400

Ez a nyilatkozat a fent említett termékek egyszeri értékelésén alapul. Nem jelenti a teljes gyártás értékelését, és nem jogosítja fel a gyártót a vizsgálólaboratórium logójának használatára. A gyártónak biztosítania kell, hogy a sorozatgyártásban előállított valamennyi termék megfeleljen az ebben a jelentésben részletesen ismertetett termékmintának. A kérelmezőnek a teljes műszaki jelentést az illetékes hatóságok rendelkezésére kell bocsátania.

Alkalmazott EK irányelvek: 2014/30/EU – Elektromágneses összeférhetőségről szóló irányelv (EMC)  
2006/42/EK – Gépekről szóló irányelv

Alkalmazott szabványok: EN 60335-1:2012/A15:2021  
EN ISO 11806-1:2022  
EN 50636-2-91:2014  
EN 62233:2008  
IEC 50335-1:2010, COR1:2010, COR2:2011, AMD1:2013, COR1:2014, AMD2:2016, COR1:2016  
EN ICE 55014-1:2021  
EN IEC 55014-2:2021  
EN IEC 61000-3-2:2019/A1:2021  
EN IEC 61000-3-3:2013/A2:2021

## 2000/14/EK és 2005/88/EK, VI. melléklet

A KS BCT-1400 modell esetében:

Mért hangteljesítményszint: LWA = 93 dB(A)

Garantált hangteljesítményszint: LWA = 96 dB(A)



**Kibocsátás dátuma:** 2025-01-15

**Kibocsátás helye:** Düsseldorf

**Igazgató:** Fomin P.

*P. Fomin*

**DIMAX**

International GmbH  
Flinger Broich 203 40235 Düsseldorf  
USt-ID DE296177274  
koenner-soehnen.com

Mi, a DIMAX INTERNATIONAL GmbH, ezennel kijelentjük, hogy a fent meghatározott termék megfelel az Európai Parlament és a Tanács vonatkozó irányelveinek, különösen a gépekről szóló, 2006. május 17-i 2006/42/EK irányelvnek, valamint az elektromágneses összeférhetőségről szóló, 2014. február 26-i 2014/30/EU irányelvnek. A fenti CE-jelölés a gyártó felelősségére használható az EK-megfelelőségi nyilatkozat elkészítését és valamennyi vonatkozó EK-irányelv követelményeinek teljesítését követően.

## KAPCSOLATOK

**Deutschland:**

Hergestellt unter Lizenz und Kontrolle der DIMAX International GmbH.

Importeur und Vertreter in Deutschland:  
DIMAX International GmbH, Flinger Broich 203,  
40235 Düsseldorf, Deutschland. Produziert in VRC.  
amazon@dimaxgroup.com  
[www.konner-sohnen.com](http://www.konner-sohnen.com)

---

**European Union:**

Manufactured under license and control of DIMAX International GmbH, Flinger Broich 203, 40235 Duesseldorf, Germany.

Importer and representative in Netherlands DIMAX International Poland Ltd, Południowa 8 st,  
05-830 Stara Wieś, Poland. Assembled in PRC.  
amazon@dimaxgroup.com  
[www.konner-sohnen.com](http://www.konner-sohnen.com)

---

**The United Kingdom:**

Innovation Trade Ltd., 5th Floor, 167-169 Great Portland Street, London, W1W 5PF, sales.uk@dimaxgroup.com

**Technical support**

support.uk@dimaxgroup.de  
[www.konner-sohnen.uk](http://www.konner-sohnen.uk)

---

**France:**

Fabriqu e sous licence et contr ole de DIMAX International GmbH, Flinger Broich 203, 40235 D usseldorf, Allemagne.

Importateur et repr esentant en France et en Belgique  
DIMAX International Poland Ltd, Południowa 8 st,  
05-830 Stara Wieś, Pologne. Assembl e en RPC.  
amazon@dimaxgroup.com  
[www.konner-sohnen.fr](http://www.konner-sohnen.fr)

---

**España:**

Fabricado bajo licencia y control de DIMAX International GmbH, Flinger Broich 203, 40235 D usseldorf, Alemania.

Importador y representante en Espa a de DIMAX International Poland Ltd, Południowa 8 st,  
05-830 Stara Wieś, Polonia.  
Ensamblado en la Rep blica Popular China.  
amazon@dimaxgroup.com  
[www.konner-sohnen.es](http://www.konner-sohnen.es)

---

**Polska:**

Wyprodukowane na licencji i pod kontrolą DIMAX International GmbH, Flinger Broich 203, 40235 Duesseldorf, Niemcy.

Importer i przedstawiciel w Polsce:  
DIMAX International Poland Sp.z o. o. ul. Południowa 8,  
05-830 Stara Wieś, Polska. Zmontowany w CRL.  
amazon@dimaxgroup.com  
[www.konner-sohnen.pl](http://www.konner-sohnen.pl)

---

**Україна:**

Виготовлено за ліцензією та під контролем DIMAX International GmbH, Flinger Broich 203, 40235 Дюссельдорф, Німеччина.

Імпортер та представник в Україні:  
ТОВ "ТЕХНО ТРЕЙД КС" вул. Електротехнічна 47,  
02225, м. Київ, Україна. Змонтовано в КНР  
[www.konner-sohnen.com.ua](http://www.konner-sohnen.com.ua)